

# Toyo 810E-III Kabine

## Toyo Hoflader Modell 810E-III mit Kabine

**OPTIONAL: Straßenzulassung – Abnahme als selbstfahrende Arbeitsmaschine**

Normalspur Version 111cm Außenbreite

Elektrischer Fahrtrieb 10 kW Elektromotor

Lithium Batterie 48 Volt 350 Ah

Schnell-Ladegerät 2 Stunden komplette Ladezeit

Stufenloser Fahrtrieb mit 3 Fahrstufen

V+R Schaltung am Joystick

Kabine

Allradantrieb

Bucher Hydraulik mit 3. Hydraulik-Steuerkreis

Bedienung über Joystick 1DW + 1DW mit Schwimmstellung

Vollhydraulische Lenkung

Hydraulischer Werkzeug-Schnellwechsler Toyo Aufnahme/Euro

Aufnahme

Komfortsitz verstellbar mit Armlehnen und Sicherheitsgurt

Beleuchtungsanlage

Arbeitsscheinwerfer vorne und hinten Rundumleuchte

Kombi-Instrument mit Batteriestand, Betriebsstundenzähler,

Geschwindigkeit

AHK Maulkupplung

Schaufel 110cm Toyo / 120cm Euro

Palettengabel verstellbar

Reifengröße: 26x12,00-12 Ackerstollenbereifung

Hersteller	Kubota
Fahrmotor	10 kW Elektromotor
Pumpenmotor	15 kW Elektromotor
Betriebsspannung	48 Volt
Lithium-Batterie	48 V 350 Ah
Lichtmaschine	40 Ah

Beleuchtung	1 Arbeitsscheinwerfer vorne: kompletter LED-Balken Arbeitsscheinwerfer hinten
Batterietyp	48 Volt 350 AH Lithiumbatterie, 21,8 kW/h
Gewicht Batterie	127 kg
Ladedauer	2 Stunden mit Schnellladegerät
Einsatzzeit	ca. 4-5 Stunden
Max. Einsatzzeit	ca. 6 Stunden
Ladegerät	Schnell-Ladegerät (2 Stunden Komplettladung)
Hydraulik:	Bucher Steuergerät (Joystick mit 3. Steuerkreis)
Lenkung:	Vollhydraulische Servolenkung
Bremse:	Handbremse elektrisch, Fußbremsanlage hydraulisch
Arbeitshydraulik:	Fördermenge bis 35 Liter/min, 170 bar
Antriebsart	Elektrisch
Schrittgeschwindigkeit	0 – 15 km/h
Hydrauliköl	25 Liter

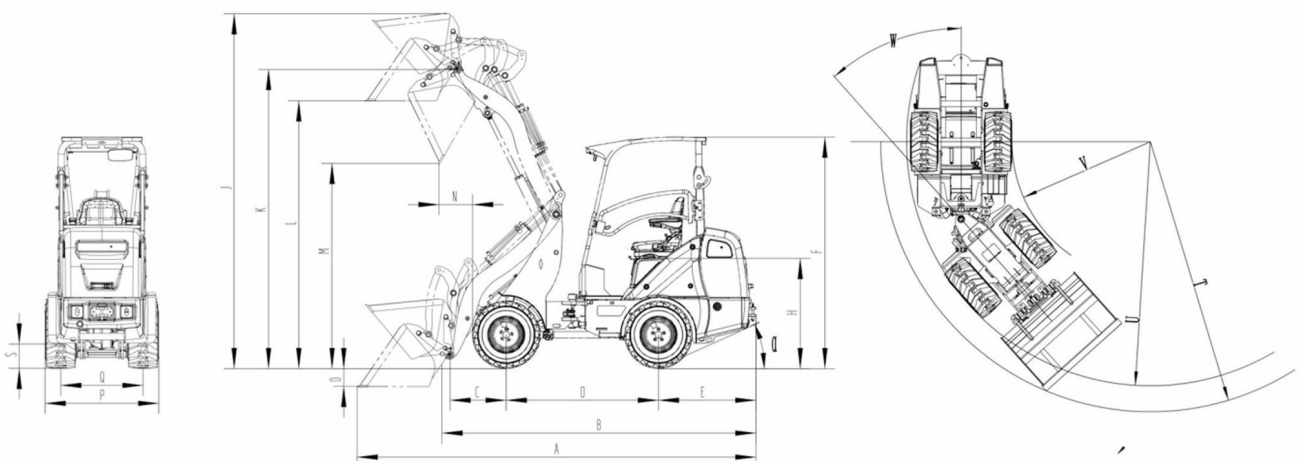

Betriebsgewicht	2.210 kg
Max. Hubkraft	1.000 kg
Kipplast gerade	870 kg

Kipplast geknickt	500 kg
Max. Hubhöhe/ Schaufelhöhe gerade	2.992 mm
Gesamtbreite	1.104 mm
Gesamthöhe	2.235 mm
Gesamtlänge (ohne Werkzeug)	3.079 mm
Reifengröße	26×12.00-12

## Multi-trac



## HF-255



- Hydraulischer Toyo-Schnellwechsler
- 3. Steuerkreis am Hubarm
- Anhängerkupplung
- Komfortsitze mit Armlehnen
- Sicherheitsgurt
- Betriebsstundenzähler
- Beleuchtungsanlage: Blinker, Warnblinker, Rücklicht,

Bremslicht, Rundumleuchte, Hupe

- 2 Arbeitsscheinwerfer vorne
- 1 Arbeitsscheinwerfer hinten
- Schaufel 110 cm
- Palettengabel
  - Kabine vollverglast
  - Mit Heizung und Lüftung
  - Heckscheibe ausstellbar
  - Türen 180° zum Öffnen mit Rastfunktion
  - Front- und Heckscheibenwischer
  - Rückspiegel
  - Radio
  - Rückfahrkamera

\*Technische Änderungen und Irrtümer vorbehalten.

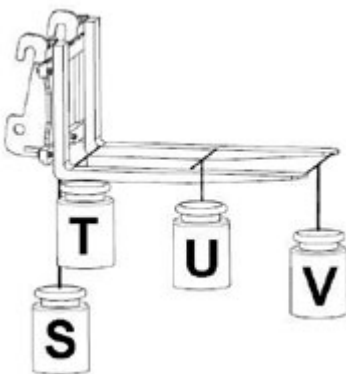

Position	Hublast
S.	860kg
T.	800kg
U.	600kg
V.	480kg

- > 4. Steuerkreis
- > 3. und 4. Funktion auf Joystick
- > Anschweißhaken Euro Aufnahme links
- > Anschweißhaken Euro Aufnahme rechts
- > Anschweißhaken Toyo Aufnahme (Satz)

Der **Toyo 810E-III** ist ein strombetriebener Hoflader von Toyo. Wie alle unsere Hoflader überzeugt er durch eine erstklassige Performance. Die beiden **Elektromotoren** (Fahrmotor und Pumpenmotor) sorgen dafür, dass die Leistungsmerkmale des Toyo 810E-III denen der konventionellen Maschine entsprechen. Zeitgleich arbeitet der Hoflader völlig abgasfrei und mit deutlich geringeren Lärmemissionen. Für den Anwender bedeutet das höhere Flexibilität im Einsatz, Umweltschutz und deutliche Einsparungen bei den Betriebskosten. Der Toyo 810E-III ist eine super Alternative zum Toyo-Hoflader 826er Modell. Den 810E gibt es aktuell nur in der Bügelversion. Seine **Einsatzgebiete** sind Landwirtschaft, Garten- und Landschaftsbau, Pferdebetriebe, Mietparks, Industrie und Gewerbe, privat, Gärtnereien, Zoo und Tierparks, Biogasanlagen, Kommunen, Winterdienstservice, Forst- und Holzwirtschaft.

Alle Toyo Hoflader zeichnen sich durch eine kompakte Bauweise, einen niedrigen Schwerpunkt, geringen Wenderadius, kraftvolle Leistung und eine Vielzahl verschiedener Anbauwerkzeuge aus. Durch das **Knickpendelgelenk** haben alle vier Räder ständigen Bodenkontakt. So bewegt sich die Maschine mit maximaler Traktion und wird damit einzigartig wendig. Außerdem ist er mit einer komfortablen Kabine ausgestattet.

## Ihre direkte Anfrage

Bitte lasse dieses Feld leer.

\* Pflichtfeld

DatenschutzJa, ich bin damit einverstanden, dass die von mir angegebenen Daten elektronisch erhoben und gespeichert werden. Meine Daten werden dabei nur streng zweckgebunden zur Bearbeitung und Beantwortung meiner Anfrage benutzt. Ich habe die [Datenschutzerklärung](#) und die darin enthaltenen Hinweise zu meinen Widerrufsrechten zur Kenntnis genommen. Mit dem Absenden des Kontaktformulars erkläre ich mich mit der Verarbeitung einverstanden.

Absenden